

User Manual
Manual
del usuario

WORKZONE[®]
RECHARGEABLE
LED WORK LIGHT

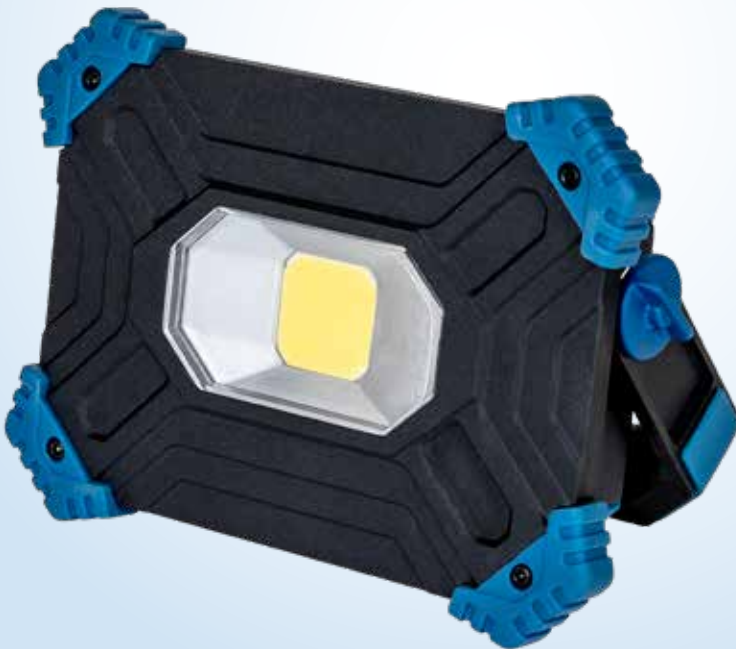

Original instructions

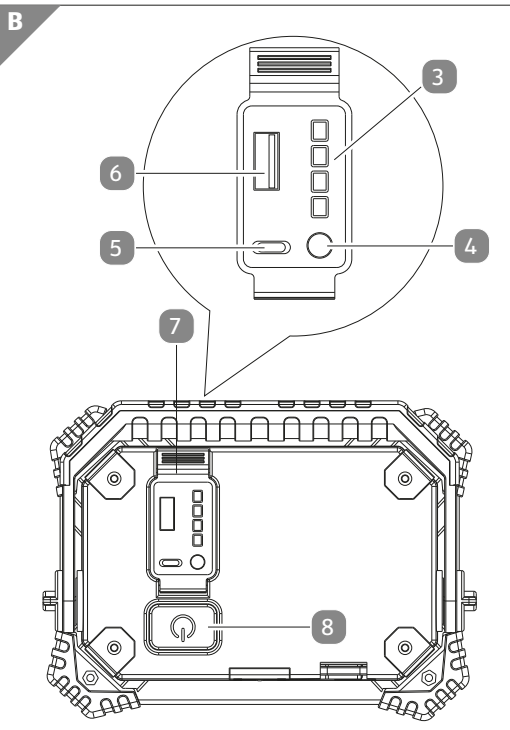
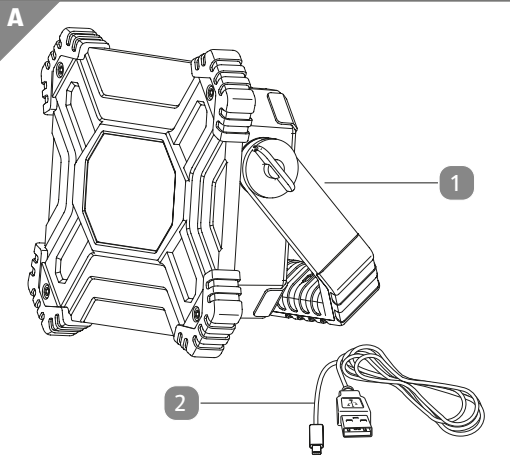

- 1 Handle
- 2 USB charging cable
- 3 Battery level indicator
- 4 Battery level indicator button
- 5 USB-C port
- 6 USB port
- 7 Protective cover
- 8 On/off switch

General

Read and keep the operating instructions



These operating instructions pertain to this Rechargeable LED Work Light (hereinafter referred to as "light"). It contains important information on putting the spotlight into operation and handling.

Read these operating instructions carefully, especially the safety instructions, before using the spotlight. Failure to follow these operating instructions may result in serious injury or damage to the spotlight.

These operating instructions are based on the standards and regulations valid in the European Union. In other countries, also observe country-specific guidelines and laws.

Keep these instructions for further use. If you pass this spotlight on to a third party, be sure to include these operating instructions.

Intended use

This spotlight is designed exclusively to illuminate work areas for indoor and outdoor use. It is intended for private use only and is not suitable for commercial use.

Only use this spotlight as described in these operating instructions. Any other use is considered improper and may result in property damage or even personal injury. This spotlight is not a child's toy.

The manufacturer or retailer accepts no liability for damage caused by improper or incorrect use.

Explanation of symbols



Date of issue of the operating instructions:
month/year



This symbol gives you useful additional information concerning operation.

IP65

Complete protection against penetration of solid bodies as well as dust and protection against hose water.



Electronic devices labeled with this symbol conform to protection class III. This means that the light runs with low voltage and is operated with safety extra-low voltage (SELV).



Devices labeled with this symbol are operated with direct current.



FSC certified mix paper packaging

Safety

Notice statement



WARNING!

This alert symbol/word indicates a hazard with a medium level of risk that, if not avoided, could result in death or serious injury.



CAUTION!

This alert symbol/word indicates a hazard with a low level of risk that, if not avoided, may result in a minor or moderate injury.

NOTE!

This icon gives you useful additional information about the operation.

General safety instructions



WARNING!

Danger of electric shock!

- The light source of this device is not replaceable. When the light source reaches its end of life, the entire device must be replaced.
- Connect this spotlight only to an easily accessible USB port so that you can quickly disconnect it from the power supply in the event of a malfunction.
- Do not operate the spotlight if it has visible damage or if the power cord or power plug is defective.
- Never open the housing; leave repairs to specialists. Please contact a specialized workshop if repairs are needed. All warranty and liability claims expire if you perform repairs yourself, or if the product is not properly connected or used.
- Only parts that correspond to the original device data may be used for repairs. This spotlight contains electrical and mechanical parts that are essential for protection against sources of danger.

- Do not immerse this spotlight or the USB charging cable in water or other liquids.
- Do not position the spotlight over tubs, sinks and other objects filled with water.
- Never reach for an electrical appliance connected to the mains if it has fallen into the water. In such a case, immediately disconnect the power plug from the socket.
- Keep the spotlight and USB charging cable away from naked flames and hot surfaces.
- Do not bend the USB charging cable or place it over sharp edges.
- When the battery is fully charged and you want to clean the spotlight or if a malfunction occurs, always turn it off and unplug the USB charging cable from the USB ports.
- Keep the spotlight and USB charging cable out of reach of children.
- The spotlight's battery is not replaceable. Never attempt to replace the battery.
- Only charge the spotlight's battery indoors.



WARNING!

Hazards for children and persons with reduced physical, sensory or mental abilities (for example, partially disabled persons, elderly persons with reduced physical and mental abilities) or lack of experience and knowledge (for example, older children).

- This spotlight may be used by children of 8 years and older, by persons with reduced physical, sensory or mental abilities or persons without relevant experience and knowledge, if they are attended or after they have been properly instructed as to how to use the spotlight safely, and if they have understood any resulting hazards. Do not let children play with this spotlight. Never let children perform any cleaning or

maintenance work unattended.

- Keep children younger than eight years away from the spotlight and the connecting cable.
- Do not let children play with the packaging film. Children can get caught in it while playing and suffocate.



WARNING!

Explosion and fire hazard!

Improper handling of the spotlight and battery can cause an explosion or fire.

- Keep the spotlight away from any liquids, open flames and hot surfaces.
- Do not cover this spotlight with any objects or clothing.
- Keep a distance of at least 5 cm from easily flammable materials.
- Do not expose the spotlight to excessive heat, such as direct sunshine, fire or the like.
- Only charge this spotlight with the accessories supplied.



WARNING!

Risk of chemical burns!

Leaking battery fluid may cause burns if it comes into contact with the skin or other parts of the body.

- Avoid contact with skin, eyes and mucosa in case of leaking battery fluid. After any contact, rinse the affected part of body with sufficient quantities of clear water and immediately see a doctor.
- In the event of a battery leak, it is essential to wear protective gloves and remove leaked battery fluid with a dry, absorbent cloth.



CAUTION!

Risk of injury!

The light from the LED is very bright and can damage the eyes if you look directly into it.

- Never look directly into the illuminated LED of the spotlight.
- When using the spotlight, be careful not to shine it into the eyes of people or other living creatures.

NOTE!

Risk of damage!

Improper handling of the spotlight may damage it.

- Place the spotlight on an easily accessible, level, dry, heat-proof and sufficiently stable worktop surface. Do not place the spotlight near the edge or end of the surface.
- Do not place the spotlight near any hot surfaces (e.g., stove top).
- Ensure that the USB charging cable does not come into contact with hot parts.
- Do not expose the spotlight to the weather.
- Do not use this spotlight for excessive time. To avoid harmful deep discharge, recharge the battery after this time.
- If you do not plan to use the spotlight for an extended period of time, fully charge the battery before storing it.
- The spotlight is not dimmable and must not be operated with an external dimmer.

Initial commissioning

Check the spotlight and included parts

NOTE!

Risk of damage!

Carelessly opening the packaging with a sharp knife or other pointed objects can quickly damage the spotlight.

– Proceed with great care when opening.

1. Take the product out of the packaging.
2. Check if the delivery is complete (see **Fig. A**).
3. Please check the spotlight itself and all its components for damage. Should you detect any damage, do not use the spotlight. Please contact the manufacturer's service address stated on the warranty card.

Charge the spotlight

You must first fully charge the spotlight's battery before using it for the first time. Charging takes about 5-6 hours.

1. Ensure that the spotlight is switched off.
2. Unwrap the USB charging cable **2** completely.
3. Plug the supplied USB charging cable **2** into the USB-C socket **5** on the spotlight (see Fig. B) and connect the cable to a SELV-safe charging adapter (not included/5 V, max. 2 A).
4. The battery status indicator **3** flashes green when the battery is charging (see Fig. B).
5. As soon as the battery is fully charged, all four lamps of the battery status indicator **3** light up green. Disconnect the spotlight from the power supply.



The product cannot be switched on during the charging process, thus continuous operation is not possible.

Operation

The spotlight offers three brightness levels (100%, 50% and 25%).

1. Press the battery level indicator button **4** to check the battery level (see **Fig. B**). When the battery is fully charged, all four lamps of the battery status indicator **4** light up green. The lower the charge level, the fewer lamps light up. When the battery is fully charged, the operating time is approx. 2 hours.
2. Carry the spotlight by the carrying handle **1** to the desired place of use.
3. To switch on the spotlight, press the On/Off switch **8** (see **Fig. B**).
4. The LED lights up at brightness level 100%.
5. To reduce the brightness, press the On/Off switch **8** very lightly.
6. The LED lights up at brightness level 50%.
7. To reduce the brightness further, press the On/Off switch **8** very lightly again.
8. The LED lights up at brightness level 25%.
9. To set up the spotlight, fold out the carrying handle **1** so that the light falls on the application surface at the desired angle.
10. To switch off the spotlight, press the On/Off switch **8**.

Using the battery as a power bank

Connect your device to be charged to the spotlight via a USB charging cable by inserting the USB plug into the USB socket **6** (see **Fig. B**).

Cleaning

NOTE!

Risk of damage!

Improper handling of the spotlight may damage it.

- Do not use aggressive cleaning agents, brushes with metal or nylon bristles or sharp or metallic cleaning objects such as knives, hard spatulas, etc. These can damage the surfaces.
- Do not immerse the spotlight or USB charging cable in water for cleaning and do not put any of its parts in the dishwasher under any circumstances.
- Do not clean the spotlight or USB charging cable under running water and do not spray the parts with a garden hose or high-pressure cleaner.
- Remove dust and dirt from the spotlight with a soft, slightly damp cloth.
- Use some mild detergent for tough dirt, if necessary.

Storage

- Fully charge the battery of the spotlight before storing it (see chapter “Charging the spotlight”).
- Always store the spotlight in a dry place, protected from direct sunlight and inaccessible to children.

Technical specifications

Model:	1148
Item number:	831766
Dimensions (H × W × D):	approx. 178 x 129 x 44 mm
Input voltage:	5V (DC) max. 2A
Protection class:	III
Illuminant:	LEDs (not exchangeable)
Product wattage:	max. 20W
Luminous power:	2000 lm ± 10 % (100 % brightness), 1000 lm ± 10 % (50 % brightness), 500 lm ± 10 % (25 % brightness)
Beam angle:	105°
Dimmable:	No
Battery type:	Li-ion, 3.7V, 6600mAh
Type of protection:	IP 65
Power bank output voltage:	5V (DC) 1A
Maximum projection area:	20064 mm ²

Disposal

Disposing of packaging

Please dispose of package in an environmentally friendly way.

Disposing of the product

If the product should no longer work at all, please make sure that it is disposed of in an environmentally friendly way and according to local regulations.

Batteries and rechargeable batteries may not be disposed of with household waste!

As the end user, you are required by law to bring all batteries and rechargeable batteries, regardless whether they contain harmful substances* or not, to a collection point run by the city, county, or state, or to a retailer, so that they can be disposed of in an environmentally friendly manner.

*labeled with: Cd = cadmium, Hg = mercury, Li= Lithium, Pb = lead



FCC PART 15

This device complies with Part 15 of the FCC Rules. Operation is subject to the following two conditions: (1) this device may not cause harmful interference, and (2) this device must accept any interference received, including interferences that may cause undesired operation.

Warning: Changes or modifications to this unit not expressly approved by the party responsible for compliance could void the user's authority to operate the equipment. NOTE: This equipment has been tested and found to comply with the limits for a Class B ISM equipment, pursuant to Part 15 of the FCC Rules. These limits are designed to provide reasonable protection against harmful interference in a residential installation. This equipment generates, uses and can radiate radio frequency energy and, if not installed and used in accordance with the instructions, may cause harmful interference to radio communications.

However, there is no guarantee that interference will not occur in a particular installation.

If this equipment does cause harmful interference to radio or television reception, which can be determined by turning the equipment off and on, the user is encouraged to try to correct the interference by one or more of the following measures:

- Reorient or relocate the receiving antenna.
- Increase the separation between the equipment and receiver.
- Connect the equipment into an outlet on a circuit different from that to which the receiver is connected.
- Consult the dealer or an experience radio/TV technician for help.

Shielded cables must be used with this unit to ensure compliance with the Class B FCC limits

US

Made in China

DIST. & SOLD EXCLUSIVELY BY:
ALDI
BATAVIA, IL 60510

AFTER SALES SUPPORT
SERVICIO POSVENTA

831766



US

1-888-367-7373



help@myproduct.care

MODEL / MODELO:

1148

03/2024

3

YEAR WARRANTY
AÑOS DE GARANTÍA



03/2024

User Manual
Manual
del usuario

WORKZONE®

**LUZ LED DE TRABAJO
RECARGABLE**

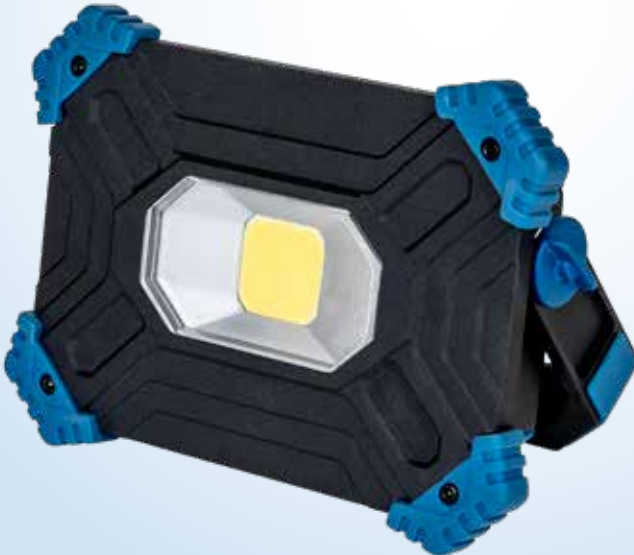

Original instructions

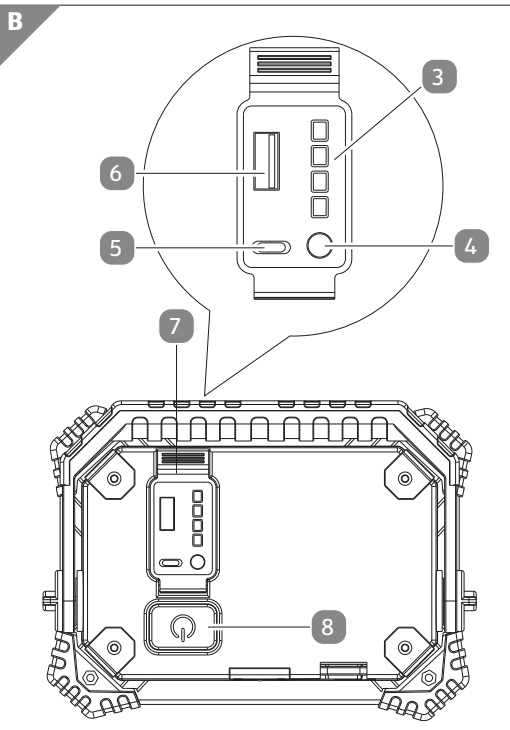
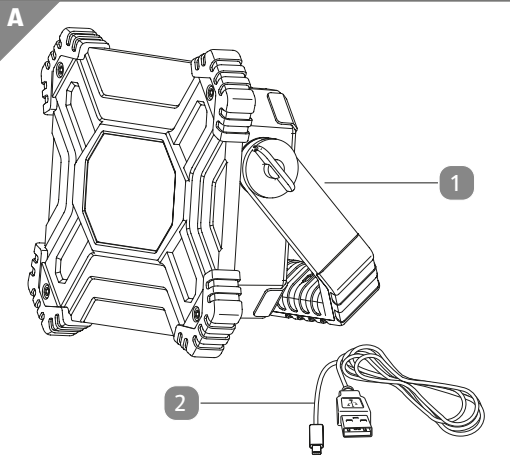

- 1 Asa
- 2 Cable de carga USB
- 3 Indicador de nivel de la batería
- 4 Botón del indicador de nivel de la batería
- 5 Puerto USB-C
- 6 Puerto USB
- 7 Cubierta protectora
- 8 Botón de encendido/apagado

Generalidades

Leer y conservar el instructivo de uso



Estas instrucciones de uso pertenecen al Luz LED de trabajo recargable (en adelante, denominado "reflector"). Contiene información esencial relativa a la puesta en marcha y al manejo.

Lea atentamente las instrucciones de uso, especialmente las de seguridad, antes de utilizar el reflector. La no observancia de estas instrucciones de uso puede provocar lesiones graves o daños en el reflector.

El contenido de las instrucciones de uso se basan en las normas y reglas aplicables en la Unión Europea. En el extranjero, respete también las directrices y leyes específicas del país. Conserve las instrucciones de uso para su posterior utilización. Si usted entrega el reflector a una tercera persona, asegúrese de entregarle estas instrucciones de uso.

Uso previsto

El reflector ha sido diseñado exclusivamente para iluminar la zona de trabajo en interiores y exteriores. Está destinado exclusivamente para el uso privado y no es apto para el uso comercial.

Utilice el reflector únicamente como se describe en estas instrucciones de uso. Cualquier otro uso se considera como no conforme al uso previsto y puede resultar en daños a la propiedad o incluso lesiones personales. ¡El reflector no es un juguete para niños!

El fabricante o el distribuidor no asumen ninguna responsabilidad por los daños causados por un uso inadecuado o incorrecto.

Explicación de los signos



Fecha de publicación del instructivo de uso: mes/año



Este símbolo le proporciona información adicional útil sobre el funcionamiento.

IP65

Protección total contra la entrada de cuerpos sólidos, así como contra el polvo, y protección contra los chorros de agua.



Este signo identifica a los aparatos eléctricos que cumplen con la clase de protección III. Esto significa que el reflector funciona con una tensión mínima y se opera con una tensión mínima de seguridad (SELV).



Este signo identifica los aparatos que funcionan con corriente continua.



Embalaje procedente de fuentes responsables.

Seguridad

Explicación de las instrucciones



¡ADVERTENCIA!

Este signo/palabra indica un peligro con un nivel de riesgo medio que, en caso de no evitarse, puede provocar la muerte o lesiones graves.



¡PRECAUCIÓN!

Este signo/palabra indica un peligro con un nivel de riesgo bajo que, en caso de no evitarse, puede provocar una lesión leve o moderada.

¡NOTA!

Este signo aporta información adicional útil sobre la operación.

Instrucciones de seguridad generales



¡ADVERTENCIA!

¡Peligro de descarga eléctrica!

- La fuente de luz de esta lámpara no es reemplazable; cuando la fuente de luz haya llegado al final de su vida útil, se debe reemplazar toda la lámpara.
- Conecta el reflector sólo a un puerto USB de fácil acceso para poder desconectar rápidamente el reflector de la red eléctrica en caso de falla.
- No utilice el reflector si presenta daños visibles o si el cable de alimentación o la clavija están defectuosos.
- No abra la carcasa, encomiende la reparación a los profesionales. Acuda a un establecimiento especializado para ello. En caso de reparaciones realizadas por cuenta propia, de conexión inadecuada o de funcionamiento incorrecto, se excluye cualquier responsabilidad y derecho de garantía.
- Para las reparaciones sólo se pueden utilizar piezas que correspondan a los

datos originales del aparato. Este reflector contiene piezas eléctricas y mecánicas que son esenciales para la protección contra fuentes de peligro.

- No sumerja el reflector ni el cable de carga USB en agua u otros líquidos.
- No ponga el reflector sobre tinas, lavabos y otros objetos llenos de agua.
- En ningún caso tome un aparato eléctrico conectado a la red eléctrica si se ha caído al agua. En este caso, desconecte inmediatamente la clavija de la toma de corriente.
- Mantenga el reflector y el cable de carga USB alejado del fuego y de superficies calientes.
- No doble el cable de carga USB ni lo coloque sobre bordes afilados.
- Nunca lo opere en habitaciones húmedas o bajo la lluvia.
- Cuando la batería esté completamente cargada, cuando quiera limpiar el reflector o si se produce una falla, apague siempre el reflector y desconecte el cable de carga USB de los puertos USB.
- Mantenga el reflector y el cable de carga USB lejos de los niños.
- La batería del reflector no puede ser reemplazada. Nunca intente reemplazar la batería.
- Sólo cargue la batería del reflector en ambientes interiores.



¡ADVERTENCIA!

Peligros para los niños y las personas con capacidades físicas, sensoriales o mentales reducidas (por ejemplo, personas parcialmente discapacitadas, personas mayores con capacidades físicas y mentales reducidas) o falta de experiencia y conocimientos (por ejemplo, niños mayores).

- Este reflector puede ser utilizado por niños de 8 años y mayores y personas con capacidades físicas, sensoriales o mentales reducidas, o con falta de experiencia y conocimiento, si se les ha dado instrucciones referidas al uso del aparato de una manera segura y comprendan los peligros involucrados. Los niños no deben jugar con este reflector. La limpieza y el mantenimiento no deberán hacerlo los niños sin supervisión.
- Mantenga a los niños menores de ocho años alejados del reflector y del cable de conexión.
- No permita que los niños jueguen con el film de empaque. Es posible que los niños queden atrapados en él mientras juegan y se asfixien.



¡ADVERTENCIA!

¡Peligro de explosión y fuego!

El manejo inadecuado del reflector y de la batería puede provocar una explosión o un fuego.

- Mantenga el reflector alejado del agua, otros líquidos, llamas abiertas y superficies calientes.
- No cubra el reflector con objetos o prendas de vestir.
- Mantenga una distancia de al menos 5 cm con materiales fácilmente inflamables.
- No hay que exponer el reflector a un calor excesivo, como la luz solar directa, el fuego o similares.
- Cargue el reflector sólo con los accesorios incluidos.



¡ADVERTENCIA!

¡Riesgo de quemaduras!

Las fugas de líquido de la batería pueden

causar quemaduras si entran en contacto con la piel u otras partes del cuerpo.

- Evitar el contacto con la piel, los ojos y las mucosas en caso de fuga del líquido de la batería. En caso de contacto con el ácido de la batería, lave la zona inmediatamente con agua limpia y busque ayuda médica de inmediato.
- En caso de pérdida del líquido de la batería, cerciórese de usar guantes de protección y de eliminar el líquido de la batería con un paño seco y absorbente.



¡PRECAUCIÓN!

¡Peligro de sufrir lesiones!

La luz del LED es muy brillante y puede dañar los ojos si se mira directamente a ella.

- Nunca mire directamente al LED iluminado del reflector.
- Cuando use el reflector, procure no dirigirlo a los ojos de las personas o de otros seres vivos.

¡NOTA!

¡Riesgo de daños!

Un manejo inadecuado del reflector puede provocar daños en el reflector.

- Coloque el reflector sobre una superficie de trabajo fácilmente accesible, nivelada, seca, resistente al calor y suficientemente estable. No coloque el reflector en los bordes o en los extremos de la superficie.
- No coloque nunca el reflector sobre o cerca de superficies calientes (fogones, etc.).
- Evite que el cable de carga USB entre en contacto con partes calientes.
- No exponga el foco a la intemperie.
- No mantenga encendido el reflector durante más de 3 horas seguidas. Para evitar una descarga completa y perjudicial, re-

cargue la batería después de este tiempo.

- Si no va a utilizar el reflector durante un largo período de tiempo, cargue completamente la batería antes de almacenarlo.
- El reflector no es dimmable y no debe funcionar con un dimmer externo.

Primer puesta en servicio

Comprobar el reflector y el volumen de suministro

¡NOTA!

¡Riesgo de daños!

Si abre el empaque sin cuidado con un cuchillo afilado u otros objetos puntiagudos, se puede dañar el reflector rápidamente.

- Proceda con mucho cuidado al abrir.

1. Remueva el producto del empaque.
2. Compruebe que en la entrega del producto se incluyan todas las partes (ver la **fig. A**).
3. Compruebe si el reflector o las partes individuales presentan algún daño. Si este es el caso, no utilice el reflector. Póngase en contacto con el fabricante a través de la dirección de servicio que figura en la tarjeta de garantía.

Cargar el reflector

Antes de utilizar el reflector por primera vez, se debe cargar completamente la batería. La carga dura aproximadamente 5-6 horas.

1. Cerciórese de que el foco está apagado.
2. Desenvuelva completamente el cable de carga USB **2**.
3. Conecte el cable de carga USB **2** suministrado en el puerto USB-C **5** del reflector (ver la **fig. B**) y conecte el cable a un adaptador de carga con seguridad SELV (no incluido / 5 V mín. 2 A).
4. El indicador de estado de carga de la batería **3** parpadea en verde mientras se carga la batería (ver la **fig. B**).
5. Una vez que la batería está completamente cargada, las cuatro luces del indicador de estado de carga la batería **3** se iluminan en verde. Separe el reflector de la red eléctrica.

i

Mientras se esté cargando el producto no es posible encender la lámpara, por lo que no es posible un funcionamiento continuo.

Manejo

El reflector permite tres niveles de intensidad de luz (100 %, 50 % y 25 %).

1. Para saber el nivel de carga de la batería, presione el botón del indicador del nivel de carga de la batería **4** (ver la **fig. B**). Una vez que la batería está completamente cargada, las cuatro luces del indicador de estado de carga la batería **3** se iluminan en verde. Cuanto más bajo sea el nivel de carga, menos luces se iluminan. Cuando la batería está completamente cargada, el tiempo de funcionamiento es de aproximadamente 2 horas.
2. Tome el reflector por el asa de transporte **1** hasta el lugar deseado.
3. Para prender el reflector, presione el interruptor de encendido/apagado **8** (ver la **fig. B**).
4. El LED se ilumina en el nivel de intensidad de luz 100 %.
5. Para reducir la intensidad de la luz, presione ligeramente el interruptor de encendido/apagado **8**.
6. El LED se ilumina en el nivel de intensidad de luz del 50 %.
7. Para reducir más la intensidad de la luz, presione nuevamente el interruptor de encendido/apagado **8**.
8. El LED se ilumina en el nivel de intensidad de luz del 25 %.
9. Para poner el reflector sobre una superficie, pliegue el asa de transporte **1** para que la luz incida sobre la superficie a iluminar en el ángulo deseado.
10. Para apagar el reflector, presione el interruptor de encendido/apagado **8**.

Uso de la batería como banco de energía

Conecte el aparato que desea cargar al reflector mediante un cable de carga USB, insertando la clavija USB en el puerto USB **6** (ver la **fig. B**).

Limpieza

¡NOTA!

¡Riesgo de daños!

Un manejo inadecuado del reflector puede provocar daños en el reflector.

- No utilice productos de limpieza agresivos, cepillos con cerdas metálicas o de nylon ni ningún objeto de limpieza afilado o metálico como cuchillos, espátulas duras y similares. Estos objetos pueden dañar las superficies.
- No sumerja el reflector ni el cable de carga USB en agua para su limpieza y nunca introduzca las piezas en el lavavajillas.
- No limpie el reflector ni el cable de carga USB bajo el agua corriente y no pulverice las piezas con una manguera de jardín o un limpiador de alta presión.
- Elimine el polvo y la suciedad del reflector con un paño suave y ligeramente húmedo.
- Si es necesario, utilice un poco de detergente suave para la suciedad más resistente.

Conservación

- Cargue completamente la batería del reflector antes de almacenarlo (ver el capítulo "Cargar el reflector").
- Almacene siempre el reflector en un lugar seco, protegido de la luz solar directa y no accesible a los niños.

Datos técnicos

Modelo:	1148
Número de artículo:	831766
Dimensiones (Al × An × Pr):	aprox. 178 x 129 x 44 mm
Tensión de entrada:	5V (DC) max. 2 A
Clase de protección:	III
Fuente de luz:	LEDs (no reemplazables)
Potencia LED:	aprox. 20 W
Flujo luminoso:	2000 lm ± 10 % (intensidad de luz 100 %), 1000 lm ± 10 % (intensidad de luz 50 %), 500 lm ± 10 % (intensidad de luz 25 %)
Ángulo de emisión de luz:	105°
Atenuable:	No
Tipo de batería:	Li-Ion, 3,7V, 6600 mAh
Tipo de protección:	IP 65
Tensión de entrada del banco de energía:	5V (DC) 1A
Área de proyección máxima:	20064 mm ²

Eliminación

Eliminación del embalaje

Elimine el embalaje de forma respetuosa con el medio ambiente.

Eliminación del producto

Si el producto deja de funcionar, asegúrese de eliminarlo de forma respetuosa con el medio ambiente y de acuerdo con la normativa local.

¡Las pilas y baterías recargables no se deben tirar con los residuos domésticos!

Como usuario final, está legalmente obligado a llevar todas las pilas y baterías recargables, ya sea que contengan sustancias nocivas* o no, a un punto de recolección administrado por la ciudad, condado o estado, o a un minorista, para que puedan eliminarse de forma respetuosa con el medio ambiente.

* etiquetadas con: Cd = cadmio, Hg = mercurio, Li= litio, Pb = plomo



FCC PARTE 15

Este dispositivo cumple la Parte 15 de las Normas de la FCC. Su funcionamiento está sujeto a las dos condiciones siguientes: (1) este dispositivo no puede causar interferencias perjudiciales, y (2) este dispositivo debe aceptar cualquier interferencia recibida, incluyendo interferencias que puedan causar un funcionamiento no deseado.

Advertencia: Los cambios o modificaciones a esta unidad no aprobados expresamente por la parte responsable del cumplimiento podrían anular la autoridad del usuario para operar el equipo.

AVISO: Este equipo ha sido probado y cumple con los límites establecidos para los dispositivos digitales de Clase B, de acuerdo con la Parte 15 de las Normas de la FCC. Estos límites están diseñados para proporcionar una protección razonable contra interferencias perjudiciales en una instalación residencial. Este equipo genera, utiliza y puede irradiar energía de radiofrecuencia y, si no se instala y utiliza de acuerdo con las instrucciones, puede causar interferencias molestas en las comunicaciones de radio.

Sin embargo, no hay garantía de que no se produzcan interferencias en una instalación en particular. Si este equipo causa interferencias molestas en la recepción de radio o televisión, lo cual puede determinarse apagando y encendiendo el equipo, se recomienda intentar corregir la interferencia por medio de una o más de las siguientes medidas:

- Reorientar o reubicar la antena receptora.
- Aumentar la separación entre el equipo y el receptor.
- Conectar el equipo a un tomacorriente en un circuito diferente al que está conectado el receptor.
- Consultar al distribuidor o un técnico experimentado de radio/televisión para obtener ayuda.

Se deben utilizar cables blindados con esta unidad para asegurar el cumplimiento de los límites de clase B de la FCC.

US

Made in China

DIST. & SOLD EXCLUSIVELY BY:
ALDI
BATAVIA, IL 60510

AFTER SALES SUPPORT
SERVICIO POSVENTA

831766



US

1-888-367-7373



help@myproduct.care

MODEL / MODELO:

1148

03/2024

3

YEAR WARRANTY
AÑOS DE GARANTÍA



03/2024