

User Manual

Manual del usuario



RECHARGEABLE FAN WITH WIRELESS PHONE CHARGER

VENTILADOR RECARGABLE CON CARGADOR DE TELÉFONO INALÁMBRICO



English 02
Español 16

Contents

Package contents	3
Components	3
General information	4
READ AND SAVE THESE INSTRUCTIONS.....	4
Explanation of symbols.....	4
Safety	5
Intended use	5
General safety instructions	6
First use	10
Check product and contents of delivery	10
Preparation	10
Charging the battery.....	10
Set-up	11
Align the fan	11
Operation	11
Natural mode.....	11
Wireless charging.....	11
Cleaning	12
Storage	13
Trouble shooting	13
Technical specifications	14
Disposal	14
Disposing of packaging	14
Disposing of the product	14

Package contents

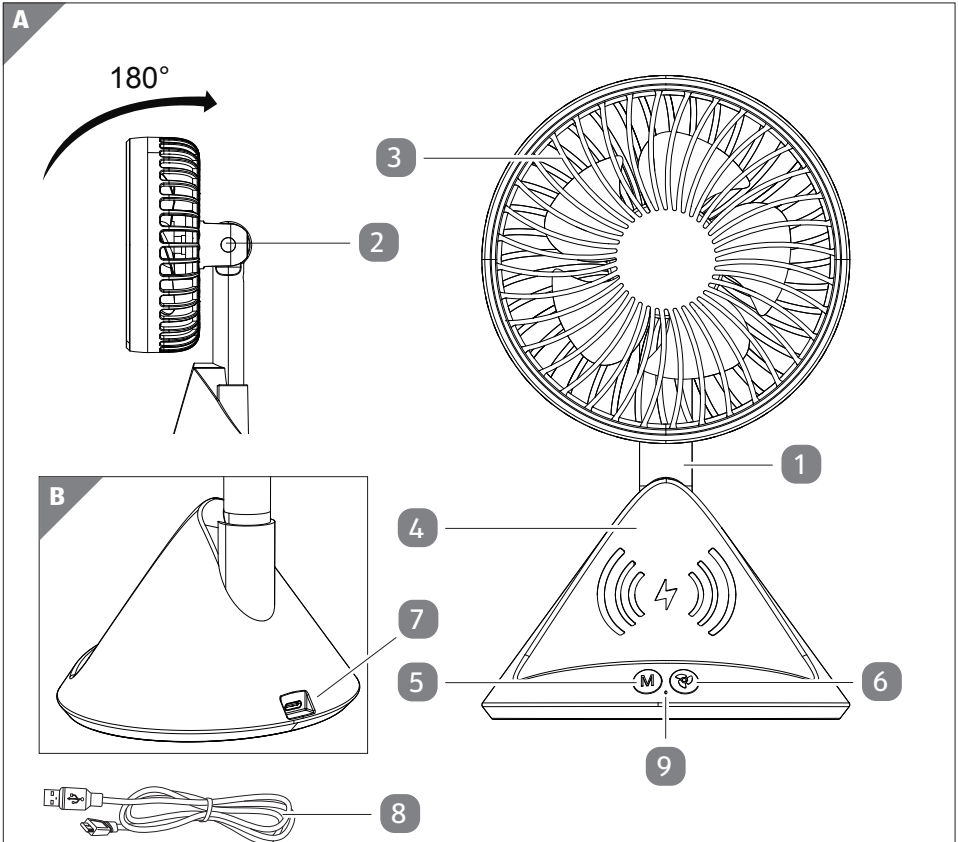

Components

- 1 Fan
 - 2 Fan tilt
 - 3 Blade guard
 - 4 Loading area
 - 5 MODE button
 - 6 FAN button
 - 7 USB-C socket
 - 8 USB charging cable
 - 9 LED
- Instruction manual
Warranty card

General information

READ AND SAVE THESE INSTRUCTIONS



Please read this instruction manual carefully and completely. Always comply with any safety instructions. If you have any questions or are unsure how to handle the product, please contact your retailer or customer service center. Please keep this manual for reference, and pass it on to third parties, if applicable.

Explanation of symbols



This signal symbol/word refers to a hazard with a medium level of risk that, if not avoided, may result in death or serious injury.



This signal symbol/word refers to a hazard with a low level of risk that, if not avoided, may result in minor or moderate injury.



This signal word warns of possible material damage.



NOTE! This symbol indicates useful additional information on the assembly or operation of your product.



This symbol means that the product operates with safety extra-low voltage (SELV/PELV) (protection class III).



DC voltage



Universal Serial Bus (USB)

**FCC PART 15 and PART 18**

This device complies with Part 15 and Part 18 of the FCC Rules. Operation is subject to the following two conditions: (1) this device may not cause harmful interference, and (2) this device must accept any interference received, including interferences that may cause undesired operation.

Warning: Changes or modifications to this unit not expressly approved by the party responsible for compliance could void the user's authority to operate the equipment.

NOTE: This equipment has been tested and found to comply with the limits for a Class B ISM equipment, pursuant to Part 15 and Part 18 of the FCC Rules. These limits are designed to provide reasonable protection against harmful interference in a residential installation. This equipment generates, uses and can radiate radio frequency energy and, if not installed and used in accordance with the instructions, may cause harmful interference to radio communications.

However, there is no guarantee that interference will not occur in a particular installation. If this equipment does cause harmful interference to radio or television reception, which can be determined by turning the equipment off and on, the user is encouraged to try to correct the interference by one or more of the following measures:

- Reorient or relocate the receiving antenna.
- Increase the separation between the equipment and receiver.
- Connect the equipment into an outlet on a circuit different from that to which the receiver is connected.
- Consult the dealer or an experience radio/TV technician for help.

Safety

Intended use

This product is intended exclusively for indoor use in dry and enclosed spaces.

It is intended exclusively for private and not for commercial use.

This product is not a toy! The product must not be used in any way other than that described above and must not be modified in any way, as doing so may result in damage to property or even personal injury. The manufacturer and/or retailer accepts no liability whatsoever for damage arising from use other than intended or incorrect use.

Safety

General safety instructions



Not suitable for children and persons with limited abilities.

- This product may be used by children aged 8 years or above and by persons with limited physical, sensory or mental capabilities or lacking in experience and knowledge if they are supervised or have been instructed as to the safe use of the product and understand the resulting risks. Do not let children play with the product. Cleaning and user maintenance shall not be made by children unless they are older than 8 and supervised. Keep children younger than 8 years old away from the product. Do not leave the product unattended while in use.



Risk of electric shock!

Incorrect electrical installation or a power supply voltage that is too high can potentially cause electric shocks.

- Do not immerse the product in water or any other liquids.
- Keep the product away from naked flames and hot surfaces.
- The manufacturer/distributor of this product accepts no responsibility whatsoever for injury or damage arising as a consequence of incorrect installation or use.
- Before using the product, make sure that the mains voltage matches the supply voltage required by the product (see “Technical data”).
- Only operate the product in a dry atmosphere.
- Always plug out the product if it is not going to be used for an extended period, e.g. holiday, or if you want to set it up in a different place.

**WARNING!****Risk of electric shock or fire!**

Improper modifications or repair may affect the operational safety of the product, resulting in electric shock or short circuit and subsequent fire.

- Never tamper with or modify the product.
- Do not open up the casing and only have the product repaired by qualified professionals. To that end you should contact a specialist repairer. No liability or warranty claims are accepted in cases where repairs have been carried out by unauthorised persons or the product has been incorrectly wired or used.

**CAUTION!****Risk of injury!**

Improper or negligent handling of the product may result in injury.

- Keep long hair away from the vicinity of the product. It may become entangled in the blade assembly.
- Do not operate the product without the blade guard.
- Do not insert fingers or objects into the running blade assembly.
- Do not use the product near flammable materials.



WARNING!

Safety instructions for rechargeable batteries

- Keep batteries/rechargeable batteries out of reach of children. If any part was swallowed, immediately see a doctor!
- The rechargeable battery is not exchangeable. When it has reached the end of its life, the entire product must be replaced.
- Never try to recharge non-rechargeable batteries. Do not short-circuit batteries/rechargeable batteries or open them up. This may result in overheating, risk of fire, or bursting.
- Never throw batteries/rechargeable batteries in fire or water.
- Do not subject batteries/rechargeable batteries to mechanic stress.
- Take batteries/rechargeable batteries out when they are depleted or if the product will not be used for a longer period of time.
- Never combine different types of batteries or batteries with different charge levels.



CAUTION!

Risk of batteries/rechargeable batteries leaking

- Avoid exposing batteries/rechargeable batteries to extreme conditions or temperatures, e.g. on radiators/in direct sunlight.
- Prevent any contact with skin, eyes and mucosa! After any contact with battery acid, rinse affected part of body with sufficient quantities of clear water and immediately see a doctor!
- Leaking or damaged batteries/rechargeable batteries can cause chemical burns if they come into contact with the skin. Accordingly, please wear suitable protective gloves for handling.
- In the event of leaking batteries, remove them immediately from the product in order to prevent damage.

NOTICE!**Risk of damage!**

Improper handling of the product may result in damage.

- Place the product on an easily accessible, level, dry, heat-proof and sufficiently stable surface. Do not place the product near the edge or end of the surface.
- Avoid a build-up of heat by not placing the product directly against a wall, under wall cabinets or similar.
- Do not block the air flow.
- Do not place the product near any hot surfaces (e.g., stove top).
- Never expose the product to high temperatures (e.g., heating) or adverse weather (e.g. rain).
- Never pour liquid into the product.
- Do not put the product in the dishwasher under any circumstances. This would destroy the product.
- Stop using this device if any of its plastic components are showing cracks, tears or deformations. Ensure that damaged components are replaced only with suitable original spare parts.

First use

Check product and contents of delivery

NOTICE!

Risk of damage!

Be careful when opening the package with a sharp knife or other pointed object, as the product could easily be damaged.

- Proceed with great care when opening.
 1. Take the product out of the packaging.
 2. Check if the delivery is complete (see **Fig. A**).
 3. Please check the product itself and all its components for damage. Should you detect any damage, do not use the product. Please contact the manufacturer's service address stated on the warranty card.
 4. Before using the product for the first time, please fully charge the battery (see section 'Charging the battery').

Preparation

Charging the battery

NOTICE!

Risk of damage!

Improper charging of the integrated batteries may result in damage to the product.

- Only use the supplied charging cable to charge the product.
- Only charge the product in dry, interior rooms.
- Do not use a USB extension cable.
 1. Connect the USB charging cable **8** to the USB-C jack **7** on the back of the product (see Fig. B).
 2. Connect the USB charging cable **8** to a properly installed power outlet via a commercially available charging plug.
 3. The LED **9** will flash red during the charging process. As soon as the charging process is completed, the red LED will be lit continuously.

4. Disconnect the USB charging cable 8 from the power source and disconnect the USB charging cable 8 from the product.

Set-up

Place the product in the desired location. Place it on a flat, dry, firm and sufficiently stable surface. Ensure that the product is securely held in place.

Align the fan

The fan can be rotated around the longitudinal axis and the transverse axis so that you can direct the airflow as desired.

- Move the fan to the desired position (see Fig. A).

Operation

Use the FAN button 6 to switch on the product, change the speeds successively and switch off the product. If the product is switched on, the LED will be blue (see Fig. A).

- Push the FAN button to turn the product on. The blade assembly will start to run at the lowest speed setting.
- To switch to the medium speed level, push the FAN button lightly a second time.
- To switch to the highest speed level, push the FAN button lightly a third time.
- To turn off the product, push the FAN button lightly a fourth time.

Natural mode

Press the Mode button 5 and the product will start natural mode. The Fan speed transitions automatically through high and low speeds to create natural air flow. The LED 9 flashes in blue.

- To cancel Natural mode, press the Mode button 5 or Fan button 6.

Wireless charging

You have the option to charge a compatible smartphone that supports wireless charging using the wireless charging function. Note that you can only use this function as long as the fan is connected to the mains (see chapter “Charging the Rechargeable Batteries”).

- For this purpose, place your suitable smartphone horizontally on the loading area 4. Make sure that it is positioned correctly. The loading area is marked with a symbol. The LED 9 lights up green during the charging process (see Fig. A).
- The charging current is max. 10 W.
- The duration of the charging process depends on the charge level of the battery

and the technical characteristics of the device to be charged.

Please note: Cell phone cases, additional holders, etc., can interfere with the charging function.

Cleaning

NOTICE!

Risk of short circuit!

Any water or other liquid that penetrates the housing may cause a short circuit.

- Do not immerse the product in water or any other liquids.
- Always make sure that no water or other liquid penetrates the housing.

NOTICE!

Risk of damage!

Improper handling of the product may damage the product.

- Do not use aggressive cleaning agents, brushes with metal or nylon bristles or sharp or metallic cleaning objects such as knives, hard spatulas, etc. These can damage the surfaces.
- Do not put the product in the dishwasher under any circumstances. This would destroy the product.
 1. Make sure the product is turned off and not connected to a power source.
 2. Allow the product to cool completely.
 3. Wipe the product with a slightly moistened cloth to clean it. Then, allow all parts to dry completely.



The product must not be taken apart. Dust and lint that has accumulated in the blade guard **3** or inside the product can be removed using a vacuum cleaner with a brush attachment or with low compressed air (e.g. with a blower).

Storage

All parts must be completely dry before storage.

- When the product is not in use, store in the packaging in a dry place.
- Protect the product from direct sunlight.
- Store the product out of reach of children, securely locked up and at a storage temperature between 5 °C and 20 °C (room temperature).

Trouble shooting



CAUTION!

DO NOT attempt to repair the fan yourself. If the fan continues to not operate, please call customer service.

Problem	Possible cause	Solution
The product is not working.	The product has not been switched on.	Press the FAN button.
	The batteries are discharged.	Charge the battery (see chapter "Charging the battery").

Technical specifications

Model Number:	WK1083-W, WK1083-B
Item number:	823478
Input voltage:	5 V $\overline{\text{---}}$ 3 A // 9 V $\overline{\text{---}}$ 2 A
Rechargeable battery type:	3.7 V $\overline{\text{---}}$; Li-Ion 2200 mAh
Power:	max. 5.2 W
Wireless Charger output:	max. 10 W
Protection class:	III
USB Cable length:	39 inch (with plugs)
Product dimensions:	4.96 x 4.57 x 8.86 inch (126 x 116 x 225 mm)

Disposal

Disposing of packaging

Please dispose of package in an environmentally friendly way.

Disposing of the product

If the product should no longer work at all, please make sure that it is disposed of in an environmentally friendly way and according to local regulations.

Índice

Contenido del paquete	17
Componentes	17
Información general	18
LEA Y GUARDE ESTAS INSTRUCCIONES.....	18
Explicación de los símbolos.....	18
Seguridad	19
Uso previsto	19
Instrucciones generales de seguridad	20
Primer uso	24
Verifique el producto y el contenido de la entrega.....	24
Preparación	24
Carga de la batería.....	24
Instalación.....	25
Alinear el ventilador	25
Funcionamiento	25
Modo natural	25
Carga inalámbrica.....	25
Limpieza	26
Almacenamiento	27
Solución de problemas	27
Especificaciones técnicas	28
Eliminación	28
Eliminación del embalaje	28
Eliminación del producto	28

Contenido del paquete

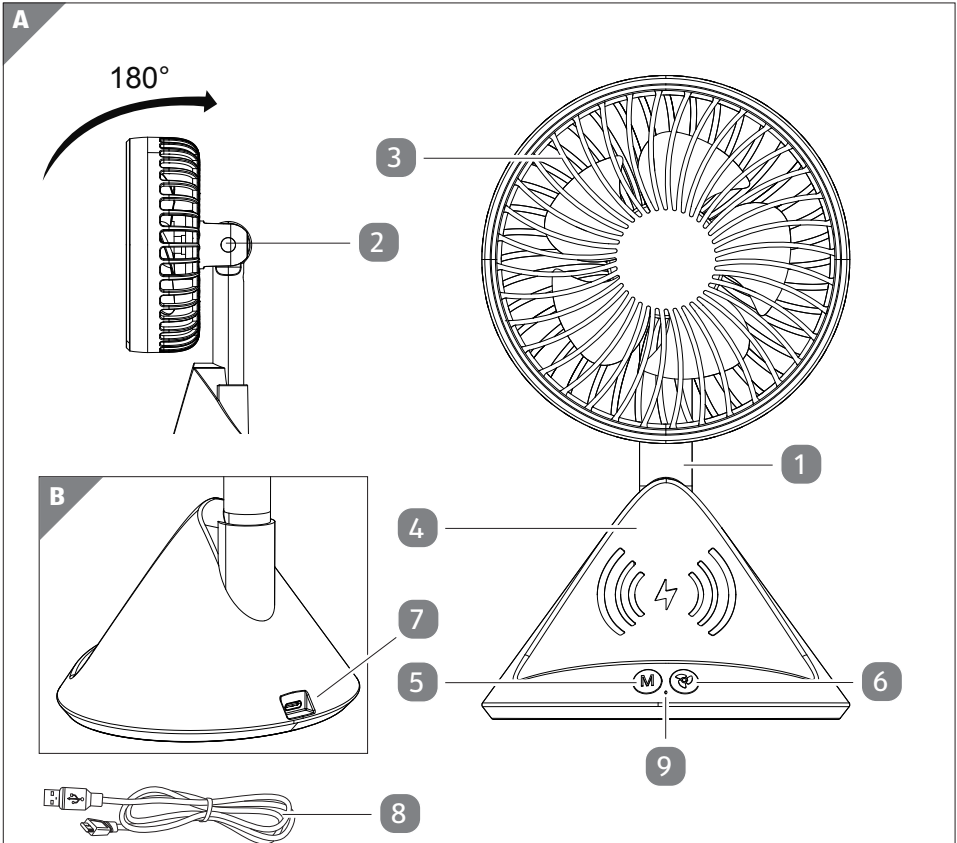

Componentes

- | | |
|------------------------------|-------------------------|
| 1 Ventilador | 7 Enchufe USB-C |
| 2 Inclinación del ventilador | 8 Cable de carga USB |
| 3 Protector de las aspas | 9 LED |
| 4 Área de carga | |
| 5 Botón de MODO | Manual de instrucciones |
| 6 Botón del VENTILADOR | Tarjeta de garantía |

Información general

LEA Y GUARDE ESTAS INSTRUCCIONES



Lea con atención y en su totalidad este manual del usuario. Siga siempre todas las instrucciones de seguridad. Si tiene alguna pregunta o no está seguro de cómo operar el producto, póngase en contacto con el vendedor o con nuestro centro de servicio. Guarde este manual para referencia y entréguelo a terceras personas si corresponde.

Explicación de los símbolos



Este símbolo/palabra de advertencia indica un peligro con un nivel medio de riesgo que, si no se evita, podría causar la muerte o lesiones graves.



Este símbolo/palabra de advertencia indica un peligro con un nivel bajo de riesgo que, si no se evita, podría causar lesiones menores o moderadas.



Esta palabra de advertencia advierte sobre posibles daños materiales.



¡AVISO! Este símbolo indica información adicional útil para el ensamblaje o funcionamiento de su producto.



Este símbolo significa que el producto funciona con tensión de seguridad muy baja (SELV/PELV) (clase de protección III).



Voltaje CC



Bus serie universal (USB)



PARTE 15 Y PARTE 18 DE LA FCC

Este dispositivo cumple con la Parte 15 y la Parte 18 de las Normas de la FCC. Su funcionamiento está sujeto a las dos condiciones siguientes: (1) este dispositivo no puede causar interferencias perjudiciales; y (2) este dispositivo debe aceptar cualquier interferencia recibida, incluyendo interferencias que puedan causar un funcionamiento no deseado.

Advertencia: Los cambios o modificaciones a esta unidad no aprobados expresamente por la parte responsable del cumplimiento podrían anular la autoridad del usuario para operar el equipo.

AVISO: Este equipo ha sido probado y cumple con los límites establecidos para los equipos ISM de Clase B, de acuerdo con la Parte 15 y la Parte 18 de las Normas de la FCC. Estos límites están diseñados para proporcionar una protección razonable contra interferencias perjudiciales en una instalación residencial. Este equipo genera, utiliza y puede irradiar energía de radiofrecuencia y, si no se instala y utiliza de acuerdo con las instrucciones, puede causar interferencias molestas en las comunicaciones de radio.

Sin embargo, no hay garantía de que no se produzcan interferencias en una instalación en particular. Si este equipo causa interferencias molestas en la recepción de radio o televisión, lo cual puede determinarse apagando y encendiendo el equipo, se recomienda intentar corregir la interferencia por medio de una o más de las siguientes medidas:

- Reorientar o reubicar la antena receptora.
- Aumentar la separación entre el equipo y el receptor.
- Conectar el equipo a un tomacorriente en un circuito diferente al que está conectado el receptor.
- Consultar al distribuidor o un técnico experimentado de radio/televisión para obtener ayuda.

Seguridad

Uso previsto

Este producto está diseñado exclusivamente para uso en interiores en espacios secos y cerrados.

Está diseñado solo para uso privado, no es apto para el uso comercial.

¡Este producto no es un juguete! El producto no debe utilizarse de ninguna otra manera que no sea la descrita anteriormente y no debe modificarse de ninguna manera, ya que al hacerlo puede provocar daños a la propiedad o incluso lesiones personales. El fabricante y/o vendedor no aceptan ninguna responsabilidad por los daños que resulten de un uso inadecuado o incorrecto.

Seguridad

Instrucciones generales de seguridad



No apto para niños y personas con capacidades limitadas.

- El producto puede ser utilizado por niños a partir de los 8 años de edad y personas con disminución en sus capacidades físicas, sensoriales o mentales, o con falta de experiencia y conocimientos, si han sido supervisados o instruidos acerca del uso del producto en una forma segura y si entienden los riesgos que entraña. No permita que los niños jueguen con el producto. La limpieza y mantenimiento por parte del usuario no se deben realizar por niños a menos que sean mayores de 8 años de edad y estén supervisados. Mantenga al producto fuera del alcance de los niños menores de ocho años. No deje al producto desatendido mientras está en uso.



¡Riesgo de descarga eléctrica!

Una instalación eléctrica incorrecta o una tensión de alimentación demasiado alta pueden causar descargas eléctricas.

- NO sumerja en agua u otros líquidos el producto.
- Mantenga al producto alejado de las llamas abiertas y superficies calientes.
- El fabricante/distribuidor de este producto no acepta responsabilidad alguna por lesiones o daños que surjan como consecuencia de una instalación o uso incorrectos.
- Antes de utilizar el producto, asegúrese de que la tensión de red coincida con la tensión de alimentación requerida por el producto (consulte "Datos técnicos").
- Utilice el producto solo en una atmósfera seca.
- Siempre desconecte el producto si no se va a utilizar durante un período prolongado, por ejemplo, durante las vacaciones, o si desea instalarlo en un lugar diferente.

**¡ADVERTENCIA!****¡Riesgo de incendio y descarga eléctrica!**

Las modificaciones o reparaciones inadecuadas pueden afectar la seguridad operativa del producto, provocando una descarga eléctrica o cortocircuito y el consiguiente incendio.

- Nunca altere ni modifique el producto.
- No abra la carcasa y haga reparar el producto únicamente por profesionales cualificados. Para ello, debe ponerse en contacto con un especialista en reparación. No se aceptan reclamaciones de garantía ni responsabilidad en los casos en que las reparaciones hayan sido realizadas por personas no autorizadas o el producto haya sido cableado o utilizado incorrectamente.

**¡PRECAUCIÓN!****¡Riesgo de lesión!**

El manejo inadecuado o descuidado del producto puede provocar lesiones.

- Mantenga el cabello largo alejado de las proximidades del producto. Puede enredarse en el conjunto de las aspas.
- No utilice el ventilador sin el protector de las aspas.
- No introduzca los dedos u otros objetos en el conjunto de las aspas en funcionamiento.
- No utilice el producto cerca de materiales inflamables.



¡ADVERTENCIA!

Instrucciones de seguridad para baterías recargables

- Mantenga las baterías/baterías recargables fuera del alcance de los niños. ¡Si se ingiere alguna pieza, consulte a un médico de inmediato!
- La batería recargable no es desmontable. Cuando ha llegado al final de su vida útil, se debe reemplazar todo el producto.
- Nunca intente cargar baterías que no son recargables. No cortocircuite las baterías/baterías recargables ni las abra. Esto puede resultar en un sobrecalentamiento, riesgo de incendio o explosión.
- Nunca arroje las baterías/baterías recargables al fuego o al agua.
- Nunca someta las baterías/baterías recargables a golpes.
- Saque las baterías/baterías recargables cuando estén agotadas o si el producto no se utilizará durante un período de tiempo más prolongado.
- Nunca combine diferentes tipos de baterías o baterías con diferentes niveles de carga.



¡PRECAUCIÓN!

Riesgo de fugas de las baterías/baterías recargables

- Evite exponer las baterías/baterías recargables a condiciones o temperaturas extremas, como radiadores/bajo la luz solar directa.
- ¡Evite cualquier contacto con la piel, los ojos y las mucosas nasales! Después de cualquier contacto con el ácido de la batería, enjuague la parte afectada del cuerpo con suficiente agua limpia y acuda inmediatamente a un médico.
- Las baterías/baterías recargables con fugas o dañadas pueden causar quemaduras químicas si entran en contacto con la piel. Por consiguiente, utilice guantes protectores adecuados para su manipulación.
- En caso de que se produzcan fugas de las baterías, extráigalas inmediatamente del producto para evitar daños.

¡AVISO!**¡Riesgo de daños!**

El manejo inadecuado del producto puede provocar daños al mismo.

- Coloque el producto sobre una superficie de trabajo de fácil acceso, nivelada, seca, resistente al calor y suficientemente estable. No coloque el producto cerca del borde o extremo de la superficie.
- Evite la acumulación de calor al no colocar el producto directamente contra una pared, debajo de armarios de pared o lugares similares.
- No obstruya el flujo de aire.
- No coloque el producto cerca de superficies calientes (como la estufa).
- Nunca exponga el producto a temperaturas altas (como la calefacción) o a un clima adverso (como la lluvia).
- Nunca vierta líquidos en el producto.
- No ponga el producto en el lavavajillas bajo ninguna circunstancia. Esto destruiría el producto.
- Deje de usar el aparato si alguno de sus componentes plásticos presenta grietas, roturas o deformaciones. Asegúrese de reemplazar las piezas dañadas solo con piezas de repuesto originales que sean adecuadas.

Primer uso

Compruebe el producto y el contenido de la entrega

¡AVISO!

¡Riesgo de daños!

Tenga cuidado al abrir el paquete con un cuchillo afilado u otro objeto puntiagudo, ya que el producto podría dañarse fácilmente.

- Proceda con mucho cuidado al abrir.
 1. Saque el producto del empaque.
 2. Compruebe que el contenido del paquete está completo (vea la **Fig. A**).
 3. Compruebe que el producto como tal y todos sus componentes no estén dañados. Si detecta algún daño, no utilice el producto. Póngase en contacto con la dirección de servicio al cliente del fabricante indicada en la tarjeta de garantía.
 4. Antes de utilizar el producto por primera vez, cargue completamente la batería (consulte la sección "Carga de la batería").

Preparación

Carga de la batería

¡AVISO!

¡Riesgo de daños!

La carga incorrecta de las baterías integradas puede dañar el producto.

- Utilice únicamente el cable de carga suministrado para cargar el producto.
- Dele carga al producto únicamente en espacios interiores secos.
- No utilice un cable de extensión USB.
 1. Conecte el cable de carga USB en el **8** puerto micro USB-C **7** en la parte posterior del producto (ver Fig. B).
 2. Conecte el cable de carga USB **8** a un tomacorriente correctamente instalado a través de un enchufe de carga disponible comercialmente.

3. El LED 9 parpadeará en rojo durante el proceso de carga. Tan pronto como se complete el proceso de carga, el LED rojo se encenderá continuamente.
4. Desconecte el cable de carga USB 8 de la fuente de alimentación y desconecte el cable de carga USB 8 del producto.

Instalación

Coloque el producto en el lugar deseado. Colóquelo sobre una superficie plana, seca, firme y suficientemente estable. Asegúrese de que el producto se sostiene bien en su lugar.

Alinear el ventilador

El ventilador se puede girar alrededor del eje longitudinal y el eje transversal para que pueda dirigir el flujo de aire como desee.

- Mueva el ventilador a la posición deseada (ver Fig. A).

Funcionamiento

Use el botón del VENTILADOR 6 para encender el producto, cambiar las velocidades sucesivamente y apagar el producto. Si el producto está encendido, el LED estará de color azul (ver Fig. A).

- Presione el botón del VENTILADOR para encender el producto. El conjunto de las aspas comenzará a funcionar al ajuste de velocidad más bajo.
- Para cambiar al ajuste de velocidad media, presione ligeramente el botón del VENTILADOR por segunda vez.
- Para cambiar al ajuste de velocidad más alto, presione ligeramente el botón del VENTILADOR por tercera vez.
- Para apagar el producto, presione ligeramente el botón del VENTILADOR por cuarta vez.

Modo natural

Presione el botón Modo 5 y el producto iniciará el modo Natural. La velocidad del ventilador cambia automáticamente entre velocidades altas y bajas para crear un flujo de aire natural. El LED 2 parpadea en azul.

- Para cancelar el modo Natural, presione el botón Mode 5 o el botón Fan 6.

Carga inalámbrica

Tiene la opción de cargar un teléfono inteligente compatible que admita la carga inalámbrica mediante la función de carga inalámbrica. Tenga en cuenta que sólo puede utilizar esta función mientras el ventilador esté conectado a la red (consulte el

capítulo “Carga de las baterías recargables”).

- Para ello, coloque horizontalmente su teléfono inteligente adecuado en el área de carga 4. Asegúrese de que esté colocado correctamente. El área de carga está marcada con un símbolo. El LED 9 se ilumina en verde durante el proceso de carga (ver Fig. A).
- La corriente de carga es de un máximo de 10 W.
- La duración del proceso de carga depende del nivel de carga de la batería y de las características técnicas del dispositivo a cargar.

Tenga en cuenta: Las fundas de teléfonos móviles, soportes adicionales, etc., pueden interferir con la función de carga.

Limpieza

¡AVISO!

¡Riesgo de cortocircuito!

El agua u otros líquidos que penetren en la carcasa pueden provocar un cortocircuito.

- NO sumerja en agua u otros líquidos el producto.
- Asegúrese siempre de que no penetre agua u otros líquidos en la carcasa.

¡AVISO!

¡Riesgo de daños!

La manipulación incorrecta del producto puede dañarlo.

- No use productos de limpieza agresivos, cepillos con cerdas de metal o nailon u objetos de limpieza afilados o metálicos, tales como cuchillos, espátulas duras, etc. Estos pueden dañar la superficie.
- No ponga el producto en el lavavajillas bajo ninguna circunstancia. Esto destruiría el producto.
 1. Asegúrese de que el producto esté apagado y desconectado de una fuente de alimentación.
 2. Deje que el producto se enfríe por completo.
 3. Pase un paño ligeramente humedecido por el producto para limpiarlo. Deje que todas las piezas se sequen por completo.



El producto no se debe desarmar. El polvo y pelusas que se han acumulado en el protector de las aspas **3** o en el interior del producto se puede quitar usando una aspiradora con un accesorio de cepillo o con aire poco comprimido (por ejemplo, con un soplador).

Almacenamiento

Todas las piezas deben estar completamente secas antes del almacenamiento.

- Cuando el producto no esté en uso, guárdelo en el paquete original en un lugar seco.
- Proteja el producto de la luz solar directa.
- Guarde el producto fuera del alcance de los niños, cerrado con llave y a una temperatura de almacenamiento de entre 5 °C y 20 °C (temperatura ambiente).

Solución de problemas



¡PRECAUCIÓN!

NO intente reparar el ventilador por su cuenta. Si el ventilador sigue sin funcionar, llame al servicio de atención al cliente.

Problema	Posible causa	Solución
El producto no funciona.	El producto no se ha encendido.	Presione el botón del VENTILADOR
	Las baterías están descargadas.	Cargue la batería (consulte el capítulo "Carga de la batería").

Especificaciones técnicas

Número de modelo:	WK1083-W, WK1083-B
Número de artículo:	823478
Voltaje de entrada:	5 V $\overline{\text{---}}$ 3 A // 9 V $\overline{\text{---}}$ 2 A
Tipo de batería recargable:	3.7 V $\overline{\text{---}}$; Iones de Litio, 2200 mAh
Potencia:	máx. 5.2 W
Salida del cargador inalámbrico:	máx. 10 W
Clase de protección:	III
Longitud del cable USB:	39 pulgadas (con enchufes)
Dimensiones del producto:	4,96 x 4,57 x 8,86 pulgadas (126 x 116 x 225 mm)

Eliminación

Eliminación del embalaje

Elimine el embalaje de forma respetuosa con el medio ambiente.

Eliminación del producto

Si el producto deja de funcionar, asegúrese de eliminarlo de forma respetuosa con el medio ambiente y de acuerdo con la normativa local.



Made in China

**DIST. & SOLD EXCLUSIVELY BY:
ALDI
BATAVIA, IL 60510**

**AFTER SALES SUPPORT
SERVICIO POSVENTA**

823478



1-888-367-7373



help@myproduct.care

MODEL / MODELO:

WK1083-B / WK1083-W

06/2023

2

**YEAR WARRANTY
AÑOS DE GARANTÍA**

30000026